



CARBON 100 / 130 / 165 ANLEITUNG / USER MANUAL



Vielen Dank

Wir beglückwünschen Sie zum Erwerb eines hochwertigen **AUDIO SYSTEM** Produktes inklusiv **GERMAN SOUND**.
Wichtig: Lesen Sie diese Bedienungsanleitung vor der Installation und Inbetriebnahme des Gerätes vollständig durch.
Achtung: Beachten Sie die Vorschriften und Hinweise Ihres Automobilherstellers und achten Sie beim Anschließen auf die richtige Polarität.
Wichtig: Ihr Kaufbeleg dient als Garantienachweis für etwaige Reparaturen oder Austausch. Heben Sie Ihren Kaufbeleg, diese Bedienungsanleitung und die Originalverpackung sorgfältig auf.
Achtung: Der Gebrauch von Musikanlagen kann das Hören von wichtigen Verkehrsgeräuschen behindern. **AUDIO SYSTEM GERMANY** übernimmt keine Verantwortung für Gehörschäden, körperliche Schäden oder Sachschäden, die aus dem Gebrauch oder Missbrauch seiner Produkte entstehen. Wir empfehlen Ihnen, die Installation von einer Fachwerkstatt / Einbauspezialist vornehmen zu lassen, da ein fachgerechter Einbau und Anschluss die Voraussetzung für ein klanglich perfektes Ergebnis ist.

Thank You

Congratulations on purchasing a high-quality **AUDIO SYSTEM** product incl. **GERMAN SOUND**.
Important: Completely read this operating instruction before installation and use of the device.
Attention: Pay attention to advice and instructions of the car manufacturer. Check the polarity when connecting the speakers.
Important: You will need your purchase receipt as proof of purchase for any and all warranty repairs and for insurance purposes. Keep your receipt, owner's manual and packing materials in a safe location for possible future use.
Attention: Use of sound components can impair your ability to hear necessary traffic sounds and may constitute a hazard while driving your automobile. **AUDIO SYSTEM GERMANY** accepts no liability for hearing loss, bodily injury or property damage because of use or misuse of our products. We recommend installing the equipment by an authorized service center or dealer. Professional fitting and connection are the requirement for further warranty and perfect sound.

Einbauhalter des Hochtöner

Wichtig: Der Hochtöner hat 2x spezielle Montagehalter, die Sie für den optimalen Einbau verwenden können.

Install Tweeter

Important: The tweeter has 2x special mounting brackets that you can use for optimal installation.

Ein-/Ausbauwerkzeug des Hochtöners

Falls ein Einbauhalter genutzt wird, wird der Hochtöner zur Montage einfach eingeklickt.
Zur Demontage wird der Hochtöner einfach fest herausgezogen.

Install/Deinstall Tweeter

If using the mounting or installation bracket, the tweeter is simply attached by pressing in the bracket. To deinstall tweeter firmly gently pull the tweeter out of the bracket.

Montage Tips

WARNUNG: Trennen Sie vor der Montage den Masse-Pol (-) von der Fahrzeugbatterie. Kontrollieren Sie alle Anschlüsse auf richtige Polung, dies kann sonst zu Kurzschlüssen an der

Mechanical Installation Tip

Warning: First disconnect negative pole of your car battery. Check-polarity, changing polarity may cause serious damage to your car's electric. Best speaker positions are the original build in

Fahrzeugelektrik führen. Die besten Einbaupositionen sind die Originalplätze zwecks Originalität und einfacher Montage. Beachten Sie, dass die Lautsprecher plan und stabil eingebaut werden. Die Qualität des Einbaues entscheidet sehr stark das Klangbild, daher sollte auf Dämmung und Sorgfalt bei der Installation geachtet werden. Beachten Sie, dass die Lautsprecher vor Hitze, Sonneneinstrahlung, mechanischen Einflüssen, Feuchtigkeit und Nässe durch Zubehör von **AUDIO SYSTEM** geschützt sind.

ACHTUNG: Verlegen Sie Ihre Kabel so, dass diese nicht gequetscht werden oder über scharfe Kanten verlaufen. Dies kann zu Kurzschlüssen mit Beschädigungen führen.

Vorsicht: Beim Entfernen von Innenverkleidungen können Befestigungsteile beschädigt werden, diese müssen Sie ersetzen.

Wichtig: Die richtige Polarität der Lautsprecher zueinander beeinflusst das Klangbild entscheidend. Dies kann z.B. durch gemeinsames Verpolen der Hochtöner verbessert werden.

Ausprobieren und hören bzw. messen ist hier sinnvoll!

positions. Easy installation and original look are the reasons. Please note that the speakers are installed flat and stable. The quality of the installation decides the sound very much; therefore, attention should be paid to insulation and care during installation. Please note that the speakers are protected from heat, sunlight, mechanical influences, moisture and wetness by accessories from **AUDIO SYSTEM**.

Attention: Install all cables as straight as possible without squashing or laying them over sharp edges. Otherwise, this can cause short circuits or damage to your whole installation.

Attention: Be careful about removing the original plastic parts of your car. The fitting parts could be damaged and must be replaced. **Important:** The right polarity of all speakers is extremely important for the sound of your car audio system. We recommend changing the polarity of the tweeter to find out the best possible sound.

The best is to listen and/or to measure it.

 **Frequenzweiche FWC**

 **Crossover FWC**

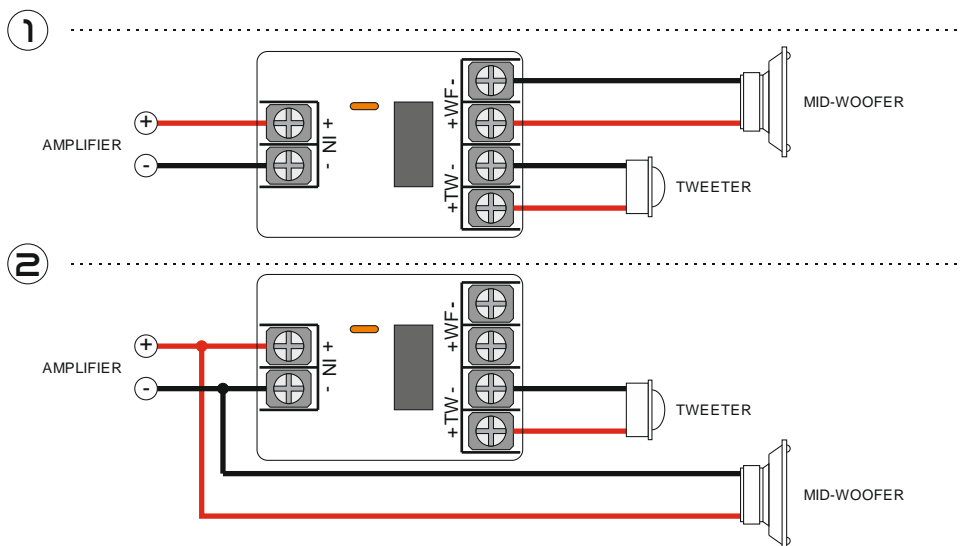

Die Frequenzweiche FWC ist eine fest eingestellte Frequenzweiche und bietet keine Einstellmöglichkeiten.

Je nach Installationsort des Hochtöners kann die Verkabelung für eine einfache Installation angepasst werden.

INSTALLATIONSORT	ANSCHLUSSPLAN
Hochtöner in der Tür	Variante 1
Hochtöner in der A-Säule/Armaturenbrett	Variante 2

The FWC crossover is fixed and cannot be adjusted by the installer.

Depending on the installation area of tweeter the wiring can be adjusted for easy installation.

INSTALLATION AREA	WIRING SCHEME
Tweeter in door	Variant 1
Tweeter in A-Pillar / on dashboard	Variant 2

 **Optionales Einbauzubehör**

- ALUBUTYL 1500, 2000 *EVO*, 3000 *EVO*, 4000 *EVO* und ALU 250 *EVO* selbstklebende Dämmmatten
- Dämmung: DOORKIT 1.0 und DOORKIT 2.0
- Z-(T)SC 0.75, 1.5, 2.5, 4.0 Lautsprecherkabel
- MBR165/MBR200 Spritzwasserschutz

 **Optional Mounting Accessories**

- ALUBUTYL 1500, 2000 *EVO*, 3000 *EVO*, 4000 *EVO* and ALU 250 *EVO* Self Adhesive Damping Material
- Damping: DOORKIT 1.0 and DOORKIT 2.0
- Z-(T)SC 0.75, 1.5, 2.5, 4.0 Oxygen-Free Speaker Cable
- MBR165/MBR200 Splash Protection Rings